

Användarmanual

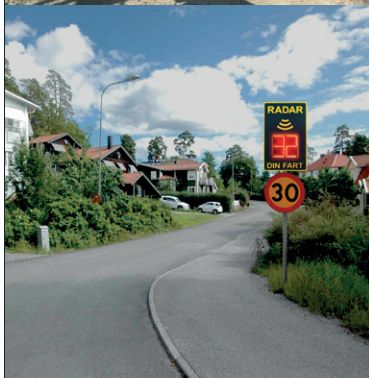

 **uteprodukter.se**
allt för utemiljön direkt på nätet

Innehållsförteckning

sid 3 **Pacetell original**

sid 15 **PT Solcellspanel**

sid 21 **PT Logg**

sid 29 **PT Varningsljus**

Läs igenom hela bruksanvisningen före användning och spara den sedan för framtida bruk. Vi reserverar oss för ev. text- och bildfel samt ändringar av tekniska data. Vid tekniska problem eller andra frågor, kontakta vår kundtjänst.



För montering behövs:

- Stjärnskruvmejsel
- Stor skruvmejsel (montering solcellspanel)
- Insex nyckel stl. 6mm
- Skiftnyckel / fast 13mm hylsnyckel

Pacetell original

PaceTell Original hastighetsdisplay är radarbaserad med låg strömförbrukning i standbyläge. Ankommande fordonas hastighet visas med röda ljusstarka siffror när gällande hastighet överskrids och blinkar när hastigheten överskrids med 0–20 km/h (*inställbar*).

Den drivs med antingen ett uppladdningsbart 12-volts Li-ion-batteri (*med upp till sex veckors drifttid*), solcellspanel eller fast inkoppling till strömkälla. Produkten är inbyggd i ett pulverlackat aluminiumskåp med nyckellås. Displayfönstret består av makrolonplast som tål slag, stenkastning och skott från luftgevär. Skylten monteras med medföljande standard- stolpfästen försedda med skruvlås. Skåpet är försedd med 4 st M6 gänghål på framsidan för montering av kundanpassad frontskylt (*tillbehör*). Framsidan har texten DIN FART i reflekterande gul färg.

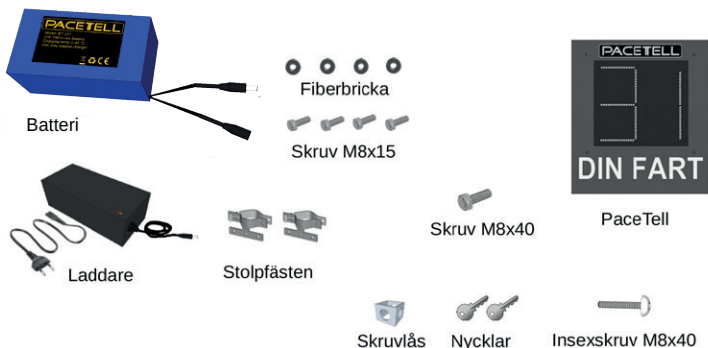

Montering

1.

Montera de fyra M8-bultarna och fiberbrickorna från insidan av skåpet, vilka sedan skruvas i stolpfästena.

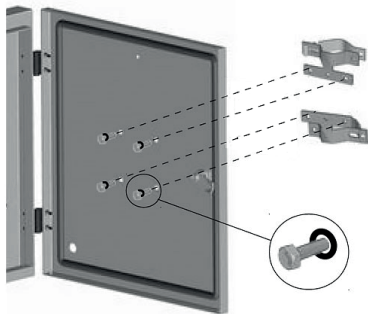

2.

Håll skåpet mot stolpen, montera sedan den andra delen av stolpfästet med skruvlåset, fäst med M8 insexskruv (se bild).

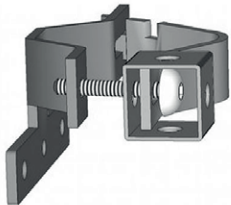

3.

Sätt ett hänglås genom skruvlåset. (Hänglås ingår ej)

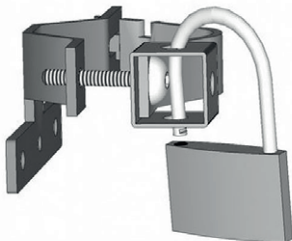

Start användning.

Se bilder nästa sida

Igångsättning

Anslut batteriet till uttaget märkt "Batt" **2** och i displayen visas Pacetell Loading, displayen tänds sig och visar inställd hastighetsgräns. (*Speed - Flash*)

Inställning av hastighetsgräns

Tryck på knappen "Speed" **1**, texten börjar blinka. Tryck igen på "Speed" och displayen ökar med 10km/h för varje tryck tills den visar 70, den börjar sedan om med siffran 3 (3, 10, 20, 30, 40, 50, 60, 70). När displayen visar den hastighet du vill använda, vänta ca 5 sek tills texten slutar att blinka och då är hastighetsgränsen programmerad.

Inställning av blinkningsfunktion "Flash"

Flash anger den hastighet över inställd hastighetsgräns där siffrorna börjar blinka. Tryck på knappen "Mode" **3**, texten börjar blinka.

Tryck igen och displayen ökar med 1 km/h för varje tryck tills den visar 20, då börjar den om på 0 igen.

När displayen visar den gräns du vill använda, vänta ca 5 sek tills texten slutar att blinka och då är inställningen klar.

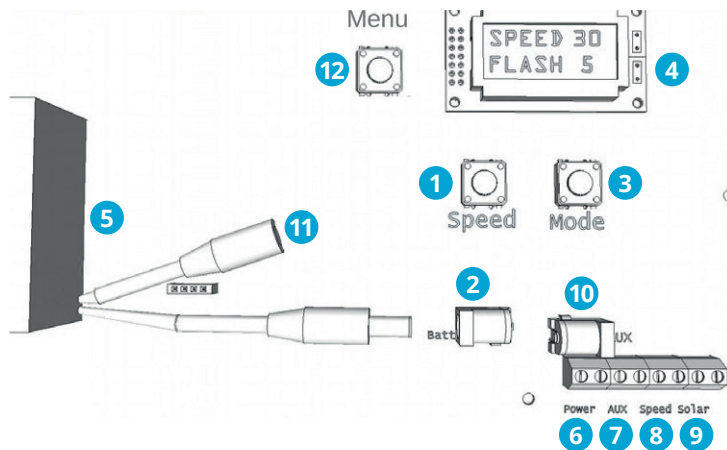

- 1 Knapp för inställning av hastighetsgräns.
- 2 Batterikontakt.
- 3 Knapp för inställning av blinkningsfunktion.
- 4 Inställnings display
- 5 Batteri
- 6 12V DC-ingång för fast installation.
- 7 Utgång extra tillbehör för fast installation.
- 8 Ingång extern speed-knapp.
- 9 Ingång för solpanel laddare 12-17VDC
- 10 Utgång extra tillbehör.
- 11 Batteriladdningskontakt.
- 12 Menuknapp
Avancerad inställning.

Inställning av radarområdet.

Ställ in hastighetsgränsen på 3 km/h, se sid 4. Stäng skåpet med nyckeln. Stå bakom skåpet och rikta skåpet mot en punkt där trafiken kommer ca 50 meter bort. Se bild nedan. Kontrollera genom att promenera mot skylten från ca 30 m. Justera tills skylten ger utslag i mitten av vägfältet. Ändra hastighetsgränsen till den gällande.

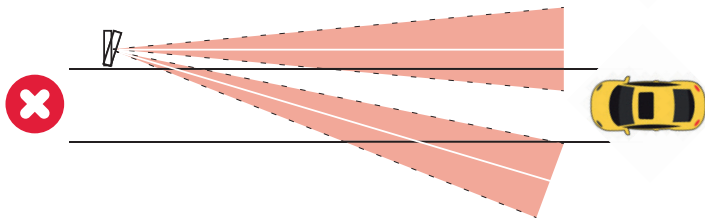
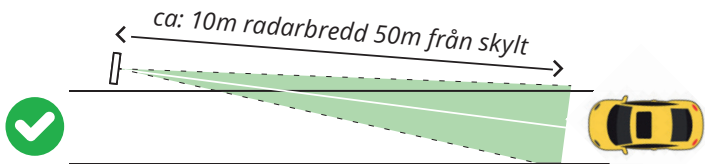
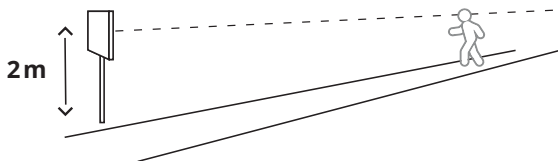

Laddning av batteriet.

OBS! Använd endast originalladdaren.

Anslut laddaren till batteriets laddaranslutning.

När den är riktigt ansluten tänds den röda lampan. När batteriet är fulladdat, ändrar den röda lampan till grön färg.

(Ca 24 timmars laddtid när batteriet är helt urladdat.)

Inkoppling av Pacetell till konstant nätspänning eller periodvis nätspänning (typ gatubelysning)

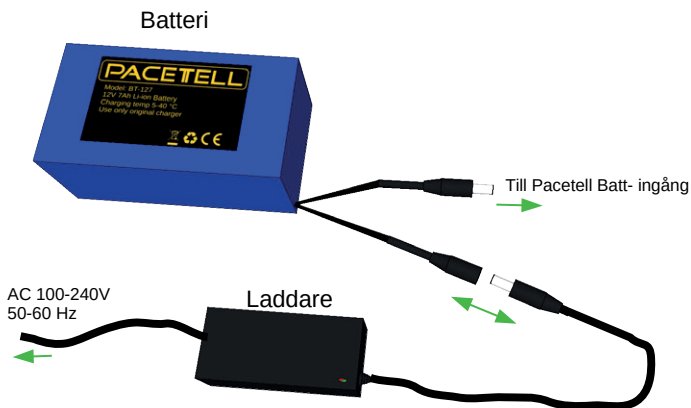

Montera stolpfästen över 76 mm. *OBS Extrautrustning*

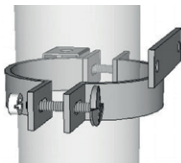

Montera stolpfästet med envägsskruven och en rund mutter på ena sidan. Vänd muttern så att jacken kommer inåt mot stolpfästet.



Montera andra sidan av stolpfästet med insexskruven, låsbygel och en rund mutter. Vänd muttern så att jacken kommer inåt mot stolpfästet.

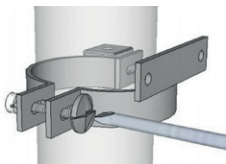

Dra åt envägsskruven med en stor skruvmejsel.



Dra sedan åt insexskruven med insexnyckeln ordentligt. Montera ett hänglås genom låsbygeln.

För att ta ner stolpfästet.

Ta bort låset, skruva ur insexskruven helt.

Nu kan envägsskruven avlägsnas med enbart handkraft.

Avancerade inställningar.

Ändringar här bör endast göras av installatör eller vid anmodan från Pacetell AB

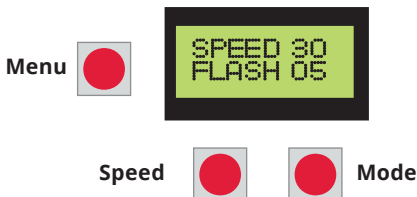

Med knappen **Menu** bläddrar man bland inställningarna. Varje knapptryck tar dig till nästa inställningsval enligt nedan ordning.

Med knapparna **Speed** & **Mode** gör man ändringar, tex **On/Off** eller **+/-**, när så behövs.

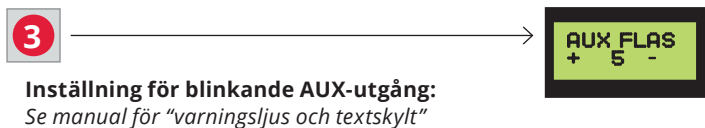
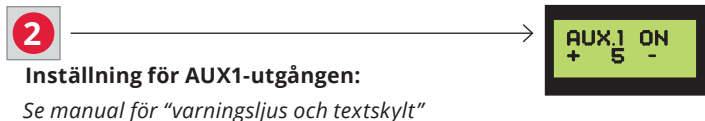
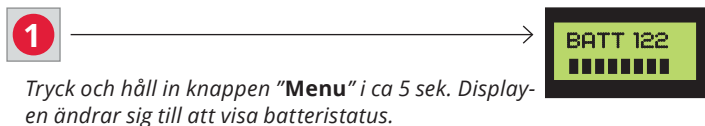

4

Inställning för AUX2-utgången:*Se manual för "textskylt"*

 AUX.2 ON
+ 5 -

5

Inställning för högsta visad hastighet i displayen:*Visar den hastighet över inställd "SPEED" när displayen slutar visa hastigheten. Används för att förhindra "dragrace" mot displayen. Öka eller minska med knapparna **Speed & Mode**. (Fabriksinställningen är 40km/tim över inställd hastighet.)*

 HILIM
+ 40 -

6

Bör inte ändras. *Inställning av känslighet på radarn: Mindre tal ger minskad känslighet. Öka eller minska med knapparna **Speed & Mode**.*

 SENSE
+ 7 -

7

Bör inte ändras. *Inställning av förstärkning på radarn: Mindre tal ger lägre förstärkning. Öka eller minska med knapparna **Speed & Mode**.*

 AMPLI
+ 2 -

8

Demo lysdioder: *Skall stå på OFF. Används normalt inte. ON=Displayen visar konstant den inställda hastigheten + flash. AV eller PÅ med knapparna **Speed & Mode**.*

 DEMO OFF
ON OFF

9

Riktningberoende visning: Skall stå på ON.
ON=Displayen visar hastigheten på fordon som kör mot displayen. OFF=Displayen visar hastigheten mot och ifrån displayen. OFF eller ON med knapparna **Speed & Mode**.

DIR ON
ON OFF

10

Display ON/OFF: Används när man vill registrera fordon i logg utan att displayen lyser. OFF=Det visas inga siffror på displayen. OFF eller ON med knapparna **Speed & Mode**.

DISP ON
ON OFF

11

Fartenheter: Skifta mellan km/tim, knot, mph.

DISPL IN
< KM/H >

12

Fabriksåterställning: Återställer alla värden till fabriksvärden. Ja eller Nej med knapparna **Speed & Mode**.

F RESET
Y N

13

Alla ändringar sparas.

SAVING
SETTINGS

14

Klart.

SPEED 30
FLASH 05

Inställning av egen hastighetsgräns

Om man vill ha en hastighetsgräns som skiljer sig från 10, 20, 30, 40, 50, 60, 70. Exempel, 18, 25, 32.

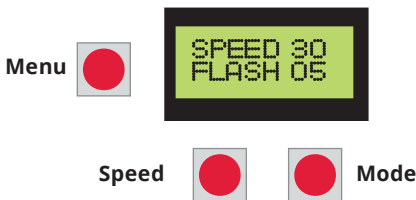

För att stega upp hastighetsgränsen med enbart 1 km/h per knapptryck.

- 1** Tryck och släpp knappen "**Speed**".
med "**Speed**" knappen till önskad hastighetsgräns. (Hinner displayen sluta blinka, släpp "**Menu**" och tryck "**Speed**" en gång igen).
- 2** "**Speed**" och "**Mode**" börjar blinka på displayen.
- 3** Medans displayen blinkar. Tryck och håll in knappen "**Menu**" samtidigt som du stegar upp
- 4** Släpp alla knappar. När displayen slutar blinka är den nya gränsen programmerad

OBS. Om man efter detta trycker på enbart "**Speed**", så ökar hastighetsgränsen med 10 upp till 70. Och börjar sedan om från 3, 10, 20 osv

Teknisk specifikation.

Radar: 24,125GHz Doppler

Mätbar hastighet: 3-99 km/tim

Max mätavstånd: Personbil 60 meter, Lastbil 80 meter

Radarvinkel: Vågrät 12 grader, Lodrät 25 grader

Uppdateringstid: 0,1 sek

Display: Lysdioder röd led.

Sifferstorlek: h 230 mm b 250 mm

Inställbar hastighet: 3, 10, 20, 30, 40, 50, 60, 70 km/tim

Blinkning: 0-20 km/tim över inställd hastighet.

Spänningsmatning: 10- 15 Volt

Strömförbrukning Max 1,2A, standby 16mA

Arbetstemperatur: -20 till +60 C

Kapsling: Pulverlackat aluminiumskåp med nyckellås

Displayfönster: Polykarbonat/Makrolon

TäthetsKlass: IP 65

Dimensioner: 400 X 450 X 60

Vikt: 4,3 kg

Batteri: Li-ion 12V 14Ah (laddningsbart)

Batteriladdare: 110-240VAC/12V DC

AC/DC adapter: 110-240VAC /12VDC

CE: E814983U-04-EO, EMC 2004/108/EC

Garanti mot fabriktionsfel 2 år



MADE IN SWEDEN

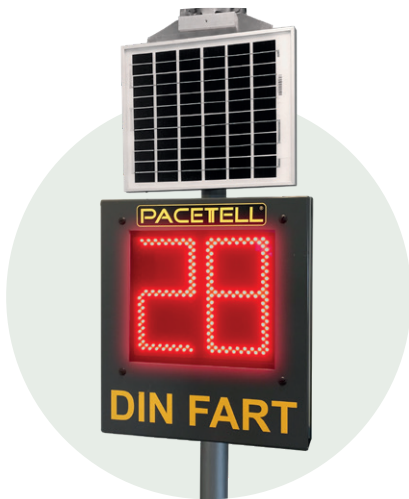

PT Solpanel

Produktbeskrivning

PT Solpanel laddar batteriet i PaceTell med hjälp av solen. Panelen monteras med medföljande stolpfäste försedd med skruvlås som kan låsas med hänglås.

Detta ingår i förpackningen

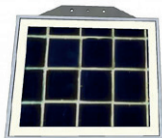

Solpanel



Skruvlås



Skruvlåsplatta



Stolpfäste

Montering

1.

Skruva fast stolpfästet med de två M8-bultarna, genom monteringsplattan och fäst i stolpfästet.

Skruva fast skruvlåsplattan med låsskruven.

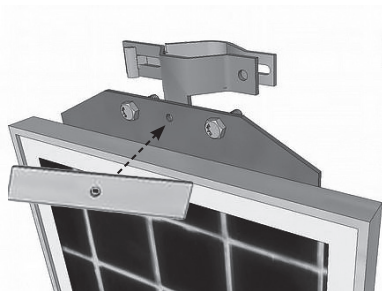

2.

Montera panelen på stolpen med skruvlåset och fäst med M8 insexskruv.

Rikta panelen mot SÖDER.

Sätt ett hänglås genom skruvlåset.

(Hänglås medföljer ej)

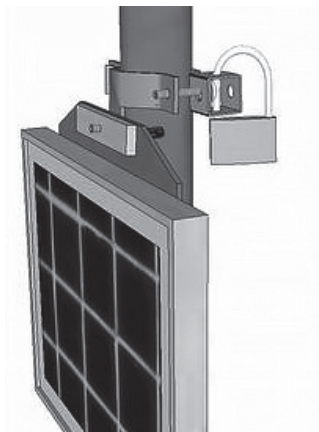

3.

Gör hål i gummitätningen med en skruvmejsel.

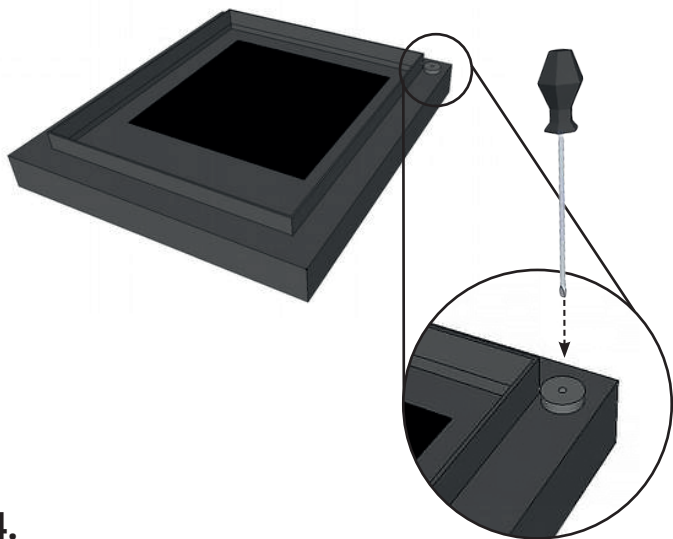

4.

Trä sladden genom gummitätningen.

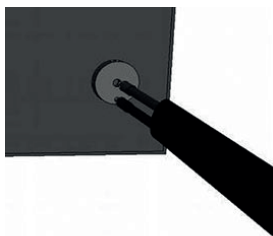

5.

Fäll upp dom svarta Solar - & + armarna på plinten.
För in kablarna och fäll ner armarna för att låsa.

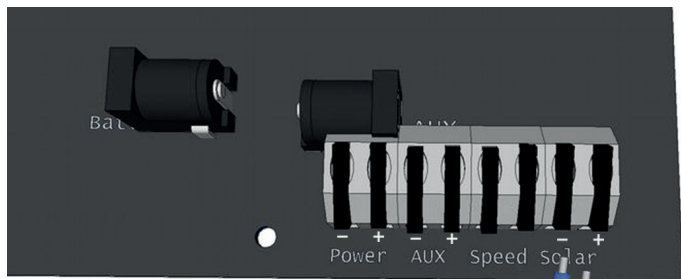

Blå på **⊖** Röd på **⊕**



6.

För att testa solpanelen koppla loss batteriet. Om displayen visar text så är inkopplingen OK. (*Kan endast testas om solen skiner.*)

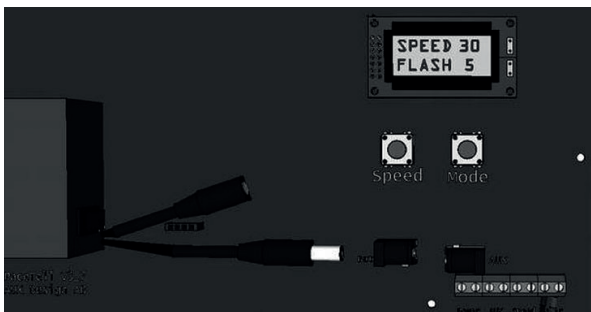

Rengöring

För bättre effektivitet, rengör regelbundet glasytan försiktigt med en fuktig trasa.

Säkerhet

Vid arbete med displayen koppla ur solpanelen, annars blir inte displayen strömlös.

Teknisk specifikation.

Utspänning: 17 Volt

Strömuttag: 560mA

Max effekt: 10 Watt

Arbetstemperatur: -40 till +80 C

TäthetsKlass: IP 44

Dimensioner: 315 X 315 X 20

Vikt: 1,25 kg

CE: RoHS 2011/65/EU

Garanti mot fabriktionsfel 2 år



MADE IN SWEDEN

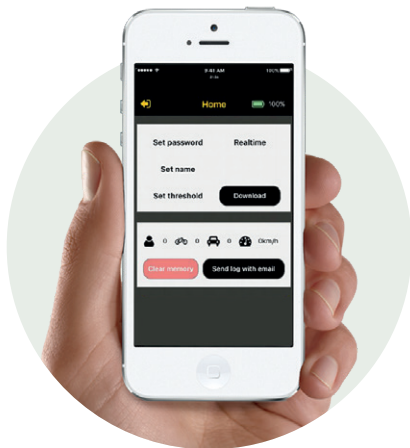

PT Logg

Produktbeskrivning

PT Logg registrerar hastighet, riktning och tidpunkt på fordon som passerar. Dessa data kan sedan användas i ett kalkylprogram för att fördjupa din analys.

Installation

Ladda ner appen "PaceTell"
från appstore eller playbutiken.
*(Kräver Iphone, Ipad eller smart-
phone med Blåtand 4.)*

Starta appen framför din PaceTell
Log som skall vara påslagen.
(max 10 m)

Tryck på "**New Device**".
Password= admin

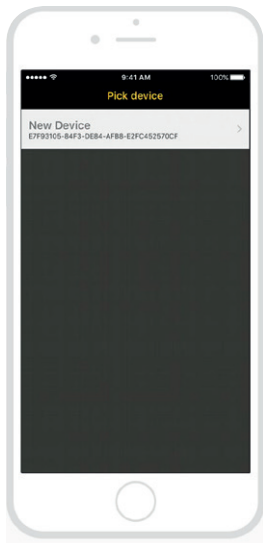

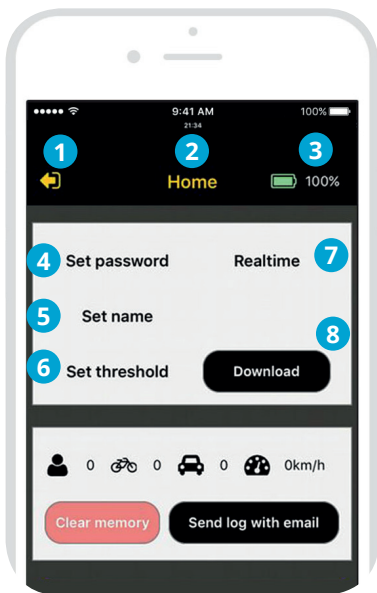

Översikt

- 1** Tryck för att avsluta. (Iphone och Ipad)
- 2** Namnet på denna enhet.
- 3** Batteriets laddning.
- 4** Tryck för att ändra ditt lösenord för denna enhet.
- 5** Tryck för att ändra namnet för denna enhet.
- 6** Tryck för att ställa in lägsta hastighet som registreras för denna enhet.
- 7** Tryck för se hastighet på förbipasserande fordon.
- 8** Tryck för att ladda ner all data och skicka datan till en E-mail.

Ändra lösenord

Tryck på **4** skriv in ditt nya lösenord 2ggr + tryck på Change.

OBS VIKTIGT! skriv upp det nya lösenordet. Det finns inget sätt att nollställa lösenordet förutom att skicka in enheten till Pacetell för omprogrammering.

Lösenordet lagras dock i den enhet som man ändrar på.

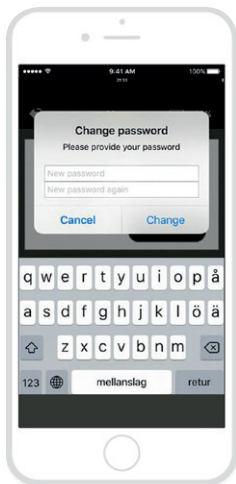

Ändra namn

Tryck på **5** skriv in ditt nya namn på enheten + tryck på Change.

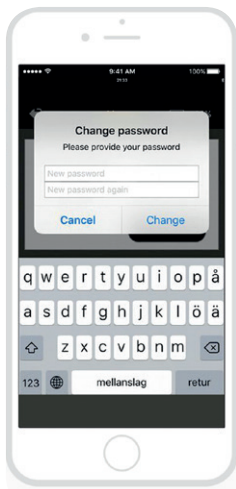

Se hastigheten på passerande fordon

Tryck **7** Realtime. När fordonet passerar kommer datum, klockslag, hastighet och riktning upp i en lista.



Ändra gräns för loggning

Tryck **6** Set Treshold.
Skriv in lägsta hastighet som skall lagras i loggen, avsluta med att trycka på Change.

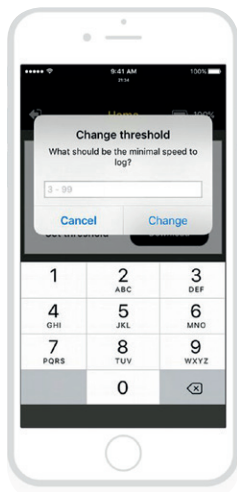

Starta loggning

Tryck Clear memory.
Tryck REMOVE ALL THE DATA.
Tryck på "avsluta-knappen"
uppe till vänster eller på "tillbaka-knappen" på android.

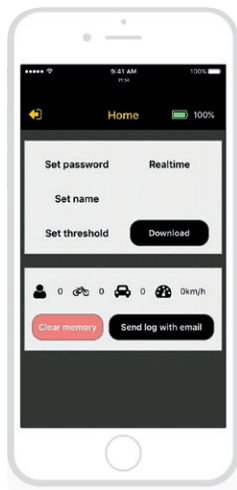

Ladda ner alla data

Tryck Download, den räknar upp samtliga passager.

När nedladdningen är klar så visar fönstret medelhastighet på hela loggningen.

Tryck *"Send log with email"*

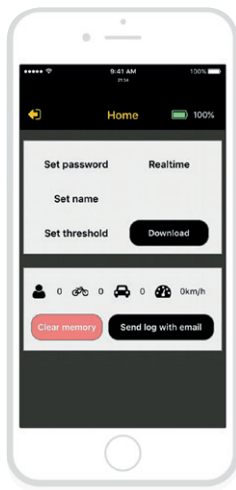

Sänd datafil

Skriv in email-adress.

Tryck skicka.

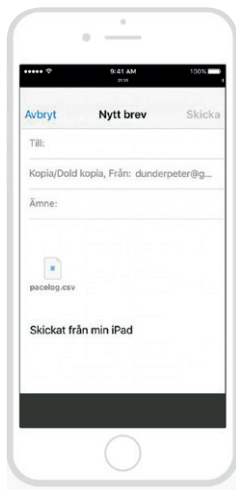

Teknisk specifikation.

Matningspänning: 12 Volt

Strömuttag: 4mA

Arbetstemperatur: -40 till +80 C

Blåtand BLE4

Minnesplatser 32.000

CE: RoHS 2011/65/EU

Garanti mot fabriktionsfel 2 år



MADE IN SWEDEN



PT Varningsljus

Produktbeskrivning

Innehåller blinkljus, stolpfästen och anslutningskabel.



Montera PT varningsljus på stolpen ovanför Pacetell Original.



Tryck kontakten genom kabelgenomföringen som sitter i Pacetell Original.

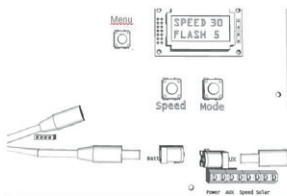

Tryck in kontakten i "AUX" ingången.

Avancerade inställningar.

Ändringar här bör endast göras av installatör eller vid anmodan från Pacetell AB

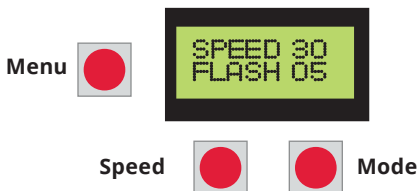

Med knappen **Menu** bläddrar man bland inställningarna. Varje knapptryck tar dig till nästa inställningsval enligt nedan ordning.

Med knapparna **Speed** & **Mode** gör man ändringar, tex **On/Off** eller **+/-**, när så behövs.

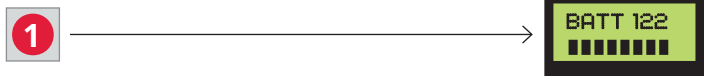

Tryck och håll in knappen "**Menu**" i ca 5 sek. Displayen ändrar sig till att visa batteristatus.



Inställning för VARNINGSLJUS:

Ställ in hur många km/tim över du vill att PT Blinkljus skall starta efter den "FLASH" inställning som du redan gjort. Fabriksinställningen 0 gör att Varningsljuset startar samtidigt som "FLASH"

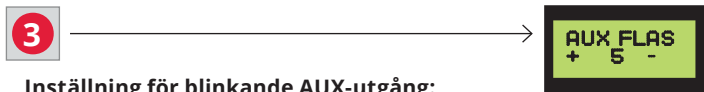

Inställning för blinkande AUX-utgång:

Denna skall stå på 10.

Stega ner till "Saving settings" med "Meny"-knappen.

4

Alla ändringar sparas.



5

Klart.



Blinkmönster

Det finns tre valmöjligheter till olika blinkmönster, de inställs enkelt genom att skruva av det orange glaset. Där finns en omkopplare som kan ställas in enligt nedan.



Singelblix



Dubbelblix



Roterande ljus

Teknisk specifikation.

Ljuskälla:	18 st 3w LED-lampor
Spänning:	12VDC
Ström:	3A
Diameter:	128mm
Kapsling:	IP65



Garanti mot fabrikationsfel 2 år

MADE IN SWEDEN